

# BL 53

## Technische Fiche

Rev. 13 • Update 09/2021

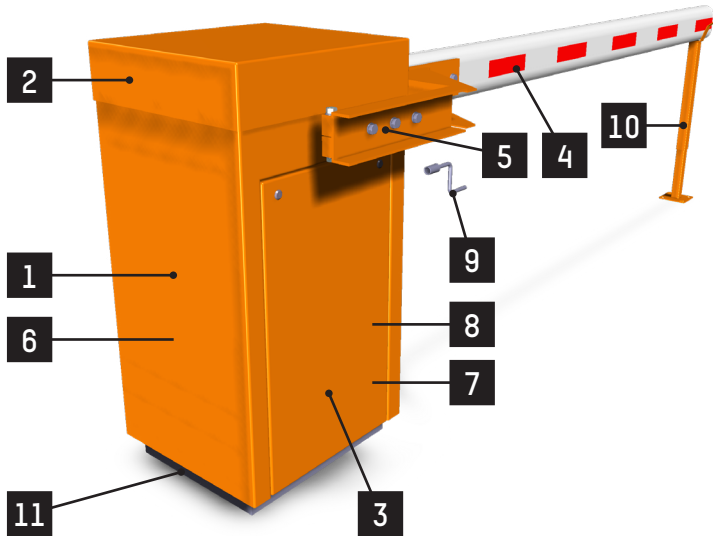

De slagboom **BL 53** met hoge veiligheid van het zware type, met versterkte arm met ovale doorsnede, werd speciaal ontworpen voor installatie op de openbare weg.

### CONFIGURATIES

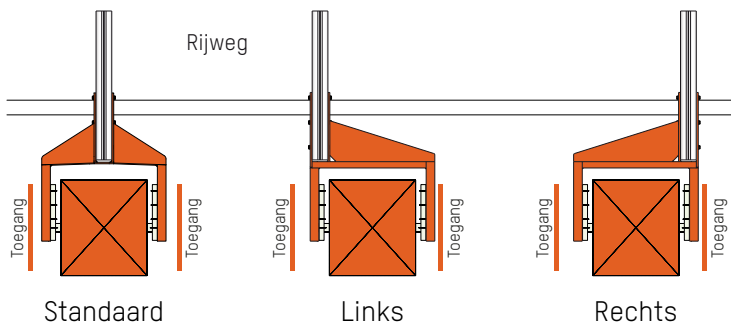

### BESCHRIJVING

1. Kast van geplooid en gelast plaatstaal, 3 tot 10 mm dik, met een geraamte van gelaste staalprofielen met grote doorsnede.
2. Afneembare bovenkap, vergrendeld langs de binnenzijde.
3. Twee zijdeuren met randafdichtingen en veiligheidsslot die een gemakkelijk toegang tot het interne mechanisme mogelijk maken.
4. Versterkte slagboomarm, gemaakt van een aluminiumbuis met ovale doorsnede 100 x 175 mm, wit gelakt met rode reflecterende banden en eindstop. De arm is centraal gemonteerd op een stalen paal.

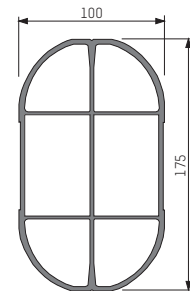

5. Armas gemonteerd op twee kogellagers die voor de volle levensduur gesmeerd zijn.
6. Het elektromechanische gedeelte omvat:
  - driefasige asynchrone motor,
  - vertragskoppeling met wormschroef, gesmeerd voor de volle levensduur,
  - koppelbegrenzer met instelbare wrijving,
  - aandrijving door riemschijf en V-riem, waardoor de snelheid van het manoeuvre kan worden aangepast naargelang de armlengte,
  - transmissie van de bewegingen door krukas/drijfstaaf op bolgewricht, wat een geleidelijke en schokloze versnelling en vertraging verzekert, evenals de mechanische vergrendeling van de arm in de uiterste posities,
  - eindschakelaars die worden geactiveerd door instelbare nokken.
7. Balanceren van de arm aan de hand van een drukveer.
8. Instelbare elektronische besturingslogica, die verschillende bedieningsopties en/of aanvullende toebehoren toelaat (*zie de betreffende technische fiches*). De bescherming van de logica tegen stof en condensatie wordt verzekerd door een afneembare kap. Elektrische bescherming door bipolaire stroomverbreker.
9. Noodkruk met stroomonderbreker voor de manuele bediening van de slagboom in geval van een stroomonderbreking.
10. Opvangarm met instelbare hoogte.
11. Vastzetkader bestaande uit een vastzetmal met draadstangen, te verzinken in een betonnen sokkel (*door de klant*).



## TECHNISCHE GEGEVENS (STANDAARD)

Stroomvoeding	Eenfasig 230 VAC, 50/60 Hz <sup>(1)</sup>
Nominaal vermogen	350 W
Motor	Driefasige asynchrone motor van 250 W
Snelheidsbegrenzer	Met wormschroef, gesmeerd voor de volledige levensduur
Verwarming met thermostaat	80 W
Omgevingstemperatuur	Tussen -35 en +50°C
Balancering van de arm	Door instelbare veer
Lengte van de arm (L)	Van 3 tot 8 m
Positie van de arm	Centraal
Bewegingstijd	5 tot 10 seconden, naargelang het bereik van de arm en de gekozen opties.
Toelaatbare relatieve vochtigheid	95%, zonder condensatie
Nettogewicht (zonder slagboomarm)	± 340 kg
MCBF (gem. aantal cycli tussen pannes)	Rekening houdend met het normale onderhoud: 1 500 000 cycli
Beschermingsindex	IP44
Eindeelopschakelaars	IP65



Conform CE normen

<sup>(1)</sup> geen verbinding met zwevend netwerk of in een met hoge impedantie geaard industrieel distributienetwerk.

## OPPERVLAKTEBEHANDELING

- Interne mechanische onderdelen: elektrolytisch verzinkte.
- Volledige kast: fosfatering met zink en KTL kataforese + 1 roestwerende grondlaag, epoxy met 2 componenten + 1 gestructureerde laag polyurethaan-afwerkingsverf met 2 componenten.  
Standaardkleur: oranje, RAL 2000.

## DOOR DE KLANT UIT TE VOEREN WERKEN

- Middelen voor bevestiging aan de ondergrond, naargelang de aard van de bestaande.
- Elektrische voeding.
- Elektrische verbindingkabels naar de besturingsorganen.

Opmerking: volg het stappenplan voor installatie.

## OPTIES

### SLAGBOOMARM

1. Gedecentraliseerde linkse of rechtse arm.

### OPVANGPALEN

2. Standaard opvangpaal in de hoogte verstelbaar.
3. Elektromagnetische opvangpaal. <sup>(a)</sup>
4. Meescharnierende opvangpaal. <sup>(a)</sup>

### VEILIGHEID & BESCHERMING

5. Vandalbescherming (boutdeksels voor slagboomkast en slagboomarm).
6. Slot op de ingang van de noodzwengel.

### CONTROLE & STURING

7. Drukknoppendoos.
8. Sleutelschakelaar op de slagboomkast.
9. Besturing door zender/ontvanger.
10. Detectielussen voor auto's of vrachtwagens.
11. Aanwezigheidsdetectors voor de detectielussen.
12. Foto-elektrische cel (automatisch openen, sluiten na passage, veiligheid).
13. Paaltje voor foto-elektrische cel.
14. Montage van de cel op de kast.
15. Human-machine interface kleurenscherm met keypad.
16. Ethernetinterface.
17. Industriële SD-geheugenkaart voor AS1620 Ethernetmodule.
18. I/O uitbreidingskaart met CAN-bus (CAN).
19. Automatische teller (met of zonder reset-knop).

### SIGNALISATIE

20. Slagboomarmverlichting (LED).
21. Verkeerslichten (LED) op paal, bevestigd op de kast.
22. Verkeerslichten (LED).
23. Paal voor verkeerslichten.
24. Interfacekaart voor verkeerslichten van derden.
25. STOP-bord Ø 400 mm op de slagboomarm. <sup>(a)</sup>

### ESTHETIEK

26. RAL-kleur naar keuze.
27. Kast in AISI 316L roestvrijstaal.
28. Metalen opbouwsokkel.

### STROOMVOORZIENING

29. Voeding 120 VAC, 60 Hz (zorgt voor lagere prestaties).

### KOFFERS

30. IP66-koffer in gelakt staal (afmetingen 600x380x120mm) op de kast (met een slot & een sleutel bevestigd met een kabelhouder).
31. IP66-koffer in gelakt roestvaststaal (afmetingen 600x380x120mm) op de slagboomkast (met een slot & een sleutel bevestigd met een kabelhouder).

<sup>(a)</sup> Sommige opties zijn onderling niet verenigbaar en/of maken de arm korter. Raadpleeg de tabel "Limit of use" van de "Price list".

## OPTIES VOOR BEHEER VERKEERSTROMEN (OP AANVRAAG)

32. Draaibare sokkel.
33. Mechanisme in roestvrijstaal.
34. Behandeling voor agressief zouthoudend milieu. <sup>(2)</sup>
35. IP55 kast gemonteerd op de behuizing van de slagboom.

Opmerking: voor gebruiksrestricties aangaande de opties, gelieve u te wenden tot de prijslijst.

<sup>(2)</sup> Aanbevolen wanneer de slagboom onderhevig is aan zouthoudende invloeden, met name bij plaatsing op minder dan 10 km van de zee: zandstralen + metallisatie AluZinc 40 µm binnen / 80µm buiten + polyzinc 80 µm + poederlakken 80 µm.

# BL 53

Technische Fiche

Rev. 13

Update 09/2021

## STANDAARD AFMETINGEN (MM)

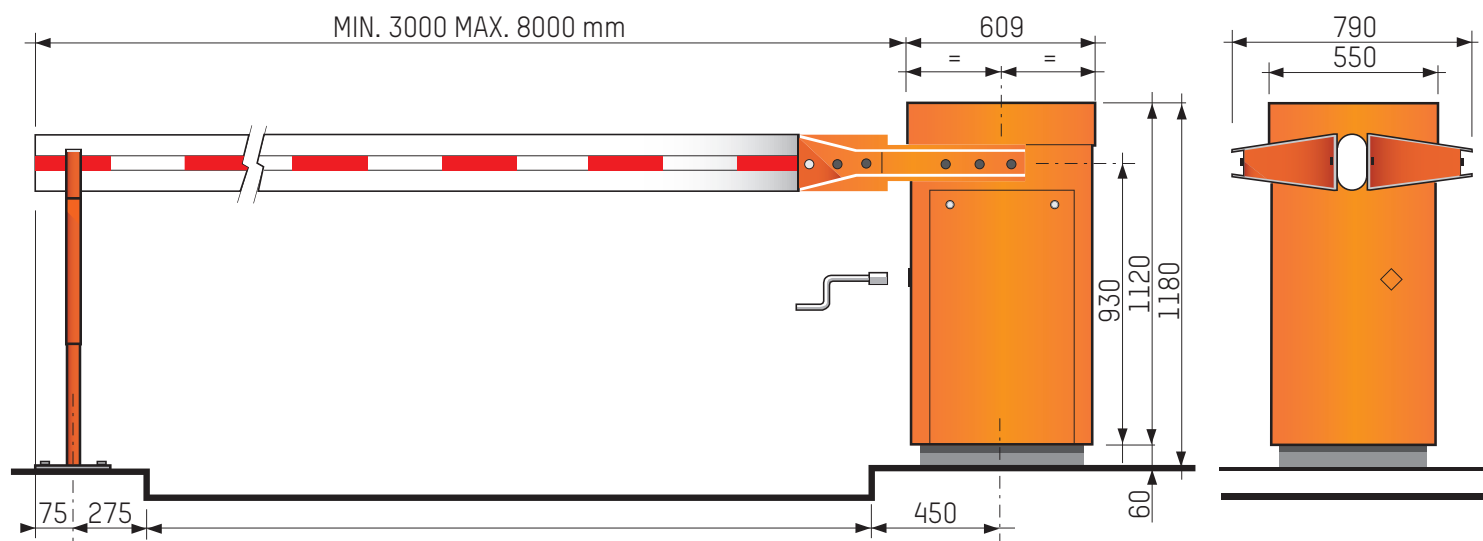

### Headquarters

Avenue Mercator, 5  
1300 Wavre - Belgium



helpdesk.as@automatic-systems.com



+32.(0)10.23.02.11



www.automatic-systems.com

