

# SlimLane

## Datenblatt

Rev. 05 • Aktualisierung 04/2024

**AUTOMATIC**  
SYSTEMS

**SlimLane™**



Die Durchgangssperren **SlimLane** mit bidirektional schwenkbaren Einzel- oder Doppelflügeln vereinen einen hohen Personendurchsatz mit hoher Sicherheit.

Mit dem transparenten, eleganten und platzsparenden Design integriert sich die **SlimLane Produktfamilie** perfekt in jede architektonische Stilrichtung.

Vom **einfachen Durchgang** über den **kompakten Durchgang (einzeln oder doppelt)** für engste Installationsräume bis hin zum **extra breiten Durchgang** (1400 mm), der einen barrierefreien Zugang für Personen mit eingeschränkter Mobilität, Kinderwagen und Materialanlieferungen ermöglicht, hat die Baureihe alles zu bieten.

Die Produkte SlimLane 950 und 950EW sind zudem für eine variable Öffnungsbreite programmiert: je nach Freigabesignal kann die SlimLane 950 eine Teilöffnung von 600 oder 900 mm und die SlimLane 950EW sogar eine Öffnung von 1200 mm ermöglichen.

Das speziell entwickelte Erfassungssystem und der leistungsstarke Prozessor der **SlimLane** Produktfamilie ermöglichen eine exakte Erfassung des Bewegungsablaufes des Benutzers und verhindern den Zutritt nicht autorisierter Personen.

**SlimLane**-Produkte sind modular aufgebaut. Sie können einzeln oder auch zu mehreren nebeneinander aufgestellt werden. Eine Kombination untereinander ist ebenfalls möglich. Sie können auch durch einen Service-Durchgang ergänzt werden.

Was auch immer Sie benötigen, Sie finden mit Sicherheit das passende Modell.



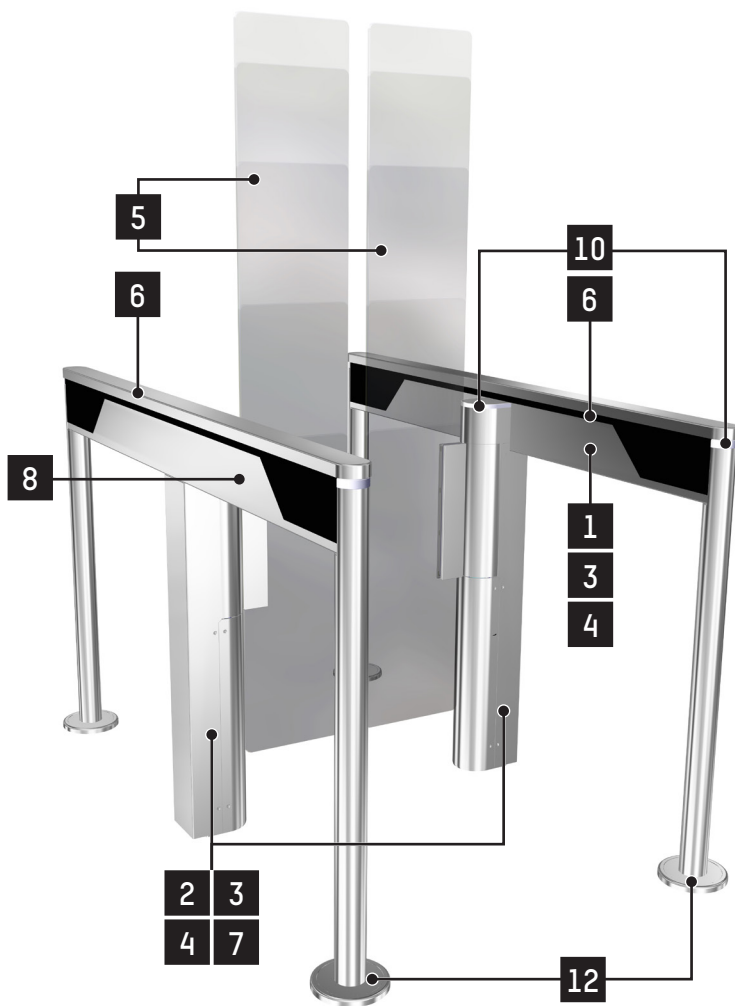

## BESCHREIBUNG

- Das Grundgerüst des Edelstahl- Handlaufes ist elektrolytisch verzinkt und wird von 2 Edelstahlpfosten gestützt. Im Handlauf ist das Lichtschrankensystem mit Steuerung zur Personenerfassung integriert.
- Selbsttragende Antriebssäule aus elektrolytisch verzinktem Stahl und Edelstahlverkleidung, mit dem elektromechanischen Antriebssystem für die schwenkbaren Sperrelemente und den Steuermodulen.
- Gehäuse aus rostfreiem, gebürstetem Edelstahl (AISI 304L).
- Verschraubte Revisionsklappen aus rostfreiem, gebürstetem Edelstahl (AISI 304L).
- Sperrelemente aus 10 mm Einscheiben-Sicherheitsglas, die in Durchgangsrichtung öffnen.
- Abdeckung aus rostfreiem, gebürstetem Edelstahl (AISI 304L).
- Die elektromechanischen Antriebseinheiten der Sperrelemente bestehen aus:
  - Einem Gleichstrommotor mit Dauermagneten und Planetengetriebe.
  - Einer Steuerung, die durch Sanftanlauf und -stopp für einen vibrationsfreien Bewegungsablauf der Sperrelemente sorgt und erhöhten Personenschutz bietet.
  - Einer elektromagnetischen Zahnbremse, die vor gewaltsamem Öffnen der Sperrelemente schützt.
  - Einem Sensor, der die Position der Sperrelemente erkennt.
  - Standardbetriebsmodus „**SECURI-SAFE**“: elektromechanische Verriegelung der Sperrelemente bei gewaltsamem Öffnungsversuch.
- Steuerung mit ARM-Technologie und Linux- Betriebssystem für erweiterten Personenverkehr. Ein integrierter Webserver bietet eine Schnittstelle für die Konfiguration der Betriebsparameter sowie ein komplettes Diagnostik- und Wartungsprogramm, auf die über einen einfachen Webbrowser zugegriffen werden kann.
- Informationsübertragung an externe Geräte über Ethernet- oder USB-Schnittstelle sowie potentialfreie Kontakte: Freigabe des Durchgangs, Durchgangsinformationen, Sperren des Kartenlesers, Meldung unberechtigter Zugang, technischer Fehler, ...
- Beleuchtete Orientierungs- und Funktionsanzeigen, zur optimalen Benutzerführung.
- DIRAS-Erfassungssystem, das aus einer hochdichten Matrix aus Infrarot-Sendern und -Empfängern besteht, zur Erfassung des Bewegungsablaufs der Benutzer und zur Unfallverhütung.
- Fußplatten mit Abdeckrosetten

## TECHNISCHE EIGENSCHAFTEN (PRO DURCHGANG)

	SL 940	SL 940SC	SL 944	SL 944SC	SL 945 TWIN	SL 945SC TWIN	SL 950	SL 950SC	SL 950EW
Durchgangsbreite(n) (L)	600 mm	600 mm	550 mm	550 mm	2 x 550 mm	2 x 550 mm	900 mm	900 mm	1200 mm 1400 mm
Öffnungs- bzw. Schließzeit (Sek.) - UL Kurven - (0-80°) <sup>(1)</sup>	0,6068	0,6068	0,6655	0,6655	0,6655	0,6655	0,6068	0,6068	0,8391* 0,9934**
Öffnungs- bzw. Schließzeit (Sek.) - EN17352 Kurven - (0-80°) <sup>(1)</sup>	0,8483	0,8483	1,5707	1,5707	1,5707	1,5707	1,4127	1,4127	2,0154* 2,3876**
Gewicht <sup>(2)</sup>	65 kg <sup>(3)</sup> 90 kg <sup>(4)</sup>	58 kg <sup>(3)</sup> 83 kg <sup>(4)</sup>	65 kg <sup>(3)</sup> 40 kg <sup>(5)</sup>	58 kg <sup>(3)</sup> 37 kg <sup>(5)</sup>	90 kg <sup>(4)</sup> 40 kg <sup>(5)</sup>	83 kg <sup>(4)</sup> 37 kg <sup>(5)</sup>	65 kg <sup>(3)</sup> 90 kg <sup>(4)</sup>	58 kg <sup>(3)</sup> 83 kg <sup>(4)</sup>	65 kg <sup>(3)</sup> 90 kg <sup>(4)</sup>
Spannungsversorgung <sup>(6)</sup>	Einphasig 110-240 VAC (+/- 10 %) - 5 A - 50/60 Hz + Erde								
Leistungsaufnahme	im Ruhezustand: 50 W im Betrieb: 170 W Maximal: 300 W								
Motoren (x2)	24V DC – Nennleistung 93 W								
Umgebungstemperatur	0 bis +50 °C								
Relative Luftfeuchtigkeit	< 95 %, ohne Kondensation								
MCBF (Mittlere Anzahl Zyklen zwischen Störungen) <sup>(7)</sup>	<b>CA. 10 MILLIONEN</b> zyklen, bei Einhaltung der empfohlenen Wartungen								
Geräuschpegel <sup>(8)</sup>	55 dB								
Schutzklasse	IP40								
	Konformität mit den europäischen Normen								

\* Durchgangsbreite: 1200 mm

\*\* Durchgangsbreite: 1400 mm

<sup>(1)</sup> Personendurchsatz ist abhängig von der Reaktionszeit des Zutrittskontrollsystems und der Geschwindigkeit der Benutzer.

<sup>(2)</sup> Mit Sperrelement (Höhe: 900) und ohne Option.

<sup>(3)</sup> je linkem/rechtem Gehäuse.

<sup>(4)</sup> je Mittelgehäuse.

<sup>(5)</sup> je Handlauf.

<sup>(6)</sup> Nicht an ein von der Erde isoliertes Stromnetz oder ein industrielles Netz mit erhöhter Impedanz anschliessen.

<sup>(7)</sup> Die Wartungsarbeiten sind im technischen Handbuch des Produkts beschrieben.

<sup>(8)</sup> Gemessen in einem Abstand von 1 m von der Maschinenoberfläche und in einer Höhe von 1,60 m über dem Boden gemäß ISO 3744. Gehörschutztausrüstung ist nicht erforderlich.

## VORSICHTSMASSNAHMEN BEI GEBRAUCH

- Aus Sicherheitsgründen müssen Kinder (Benutzer mit einer Körpergröße kleiner als 1 m (bei 900 mm hohen Glassperrelementen), bzw. kleiner als 1,30 m (bei 1200 mm bis 1800 mm hohen Glassperrelementen)), bei Annäherung und beim Passieren der Durchgangssperre von einer erwachsenen Person beaufsichtigt werden.
- Kinder in Begleitung einer erwachsenen Person müssen die Durchgangssperre vor dem Erwachsenen passieren.
- Automatic Systems empfiehlt bei regelmäßiger Benutzung durch Kinder den Einbau der spezifischen Sonderzubehöreile, um den Schutzgrad zu optimieren.

## BAUSEITIGE / INSTALLATIONS - LEISTUNGEN

- Montage
- Netzanschluß
- Verkabelung der Durchgänge untereinander.
- Verkabelung mit externen Bedienelementen (wenn vorhanden).
- Installation von Sonderzubehör (wenn vorhanden).

**Anmerkung:** Installationsplan beachten.

## KONFIGURATIONEN

### Glassperrelemente

	SL 940	SL 944	SL 950	SL 940SC	SL 944SC	SL 950SC	SL 950EW	SL 945 Twin	SL 945SC Twin
Glasscheiben ohne Erweiterung	●	●	●	●	●	●	●	●	●
Glasscheiben mit schmaler Erweiterung	○	○	○	○	○	○	○	○	○
Glasscheiben mit breiter Erweiterung oben	○	○	○	○	○	○	○	○	○
Scheibenhöhe 900mm	●	●	●	●	●	●	●	●	●
Scheibenhöhe 1200mm	○	○	○	○	○	○	○	○	○
Scheibenhöhe 1500mm	○	○	○	○	○	○	○	○	○
Scheibenhöhe 1700mm	○	○	○	○	○	○	○	○	○
Scheibenhöhe 1800mm	○	○	○	○	○	○	○	○	○

● = Standard

○ = Option

Glasscheiben  
ohne Erweiterung

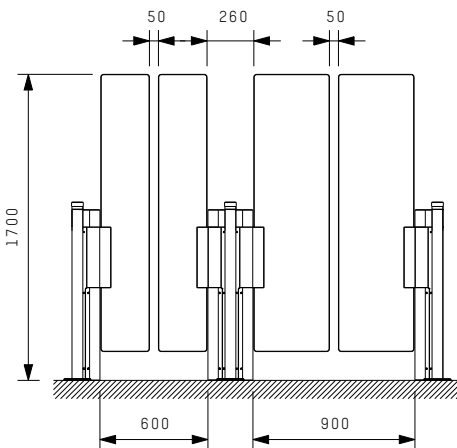

Glasscheiben  
mit schmaler Erweiterung

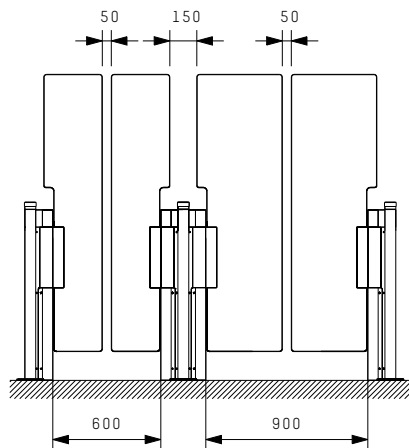

Glasscheiben  
mit breiter Erweiterung oben

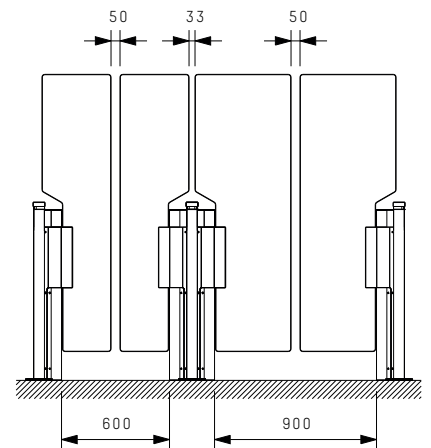

## OPTIONEN

	SL 940	SL 944	SL 950	SL 940SC	SL 944SC	SL 950SC	SL 950EW	SL 945 Twin	SL 945SC Twin
Betriebsmodus „EGRESS“: Sperrelemente öffnen sich durch einfaches Drücken in Ausgangsrichtung	●	●	●	●	●	●	●	●	●
Akku für automatisches Öffnen bei Stromausfall der Sperrelemente in Fluchtrichtung, mit Verriegelungsvorrichtung	●	●	●	●	●	●	●	●	●
Bewegliche Glas-Sperrelemente mit einer Höhe von 1200, 1500, 1700 oder 1800 mm	●	●	●	●	●	●	●	●	●
Extra breiter: Durchgang 1400 mm							●		
Endpfosten ohne Fußplatte	●	●	●	●	●	●	●	●	●
Seitliche Glas- Sperrelemente	●	●	●	●	●	●	●		
Glashalter für seitliche (bauseitige) Glas- Sperrelemente	●	●	●	●	●	●	●		
Glasfüllung Gehäuse mit Lichtschrankenerweiterung und „Trolley“ - Schutz in Richtung A und B	●	●	●	●	●	●	●	●	●
Glasfüllung Gehäuse	●	●	●	●	●	●	●	●	●
Beleuchtungsset für feststehende Glasfüllung	●	●	●	●	●	●	●	●	●
Kunden- Logo auf Scheibe: Aufkleber Sandstrahloptik	●	●	●	●	●	●	●	●	●
Schwarze Kunststoffabdeckung	●	●	●	●	●	●	●	●	●
Feine (matte) Strukturlackierung : RAL5008, RAL6014, RAL7003, RAL7016, RAL9010 (nur für Stahl-Teile, nicht für Edelstahl)	●	●	●	●	●	●	●	●	●
SlimLane EP: Erweiterungsgehäuse mit Orientierungsanzeige (Richtung A oder B)	●	●	●	●	●	●	●	●	●
SlimLane EP: Verlängertes Erweiterungsgehäuse mit Orientierungsanzeige (Richtung A oder B)	●	●	●	●	●	●	●	●	●
Konsole am Erweiterungsgehäuse in Richtung Durchgang geneigt				●	●	●			●
Integrationsset Kartenleser (Ausschnitt + Acrylglas) in Erweiterungsgehäuse oder in geneigter Konsole	●	●	●	●	●	●	●	●	●
Zugangstür im Erweiterungsgehäuse (Richtung A oder B)	●	●	●	●	●	●	●	●	●
Auffangbehälter für Karten oder Jetons mit Zugangstür im Erweiterungsgehäuse (Richtung A oder B)	●	●	●	●	●	●	●	●	●
Integrierter Münzprüfer mit Auffangbehälter und Zugangstür	●	●	●	●	●	●	●	●	●
Jetons Ø 28 oder Ø 30	●	●	●	●	●	●	●	●	●
Separate Säule mit Vorrichtung für Kartenlesereinbau	●	●	●	●	●	●	●	●	●
Montagekonsole für Leser	●	●	●	●	●	●	●	●	●
Fundamentrahmen für Standard- oder breiten oder Twin Durchgang - für bauseitigen Bodenbelag oder mit Edelstahlabdeckung - je Durchgang	●	●	●	●	●	●	●	●	●
Niedriges oder hohes Glasleitelement	●	●	●	●	●	●	●	●	●
Erhöhter Handlauf	●	●	●	●	●	●	●	●	●
Erhöhter Handlauf mit Montagevorrichtung für 1 barcode scanner IBC QSCANT-0G0-ASA (1 Richtung) oder für 2 barcode scanner (beide Richtungen)	●	●	●	●	●	●	●	●	●
Flucht- und Rettungswegbaugruppe gem. DIN EN 13637 am linken oder Mittelgehäuse in Richtung B	●	●	●	●	●	●	●		
Säule mit Fluchtwegterminal und Flucht- und Rettungswegbaugruppe gem. DIN EN 13637	●	●	●	●	●	●	●		
Zugdraht für Ethernet Anschluß	●	●	●	●	●	●	●	●	●
Vorinstalliertes Ethernetkabel	●	●	●	●	●	●	●	●	●
Zusätzliche I/O-Karte	●	●	●	●	●	●	●		
„Smart & Slim“ - Bediensoftware	●	●	●	●	●	●	●	●	●
Interaktive und konfigurierbare „SmartTouch“- Bediensoftware mit Touchmonitor	●	●	●	●	●	●	●	●	●

**Anmerkung:** für Einschränkungen bei Kombinationen von Optionen kontaktieren Sie uns bitte.

## ALLGEMEINE ABMESSUNGEN (MM)

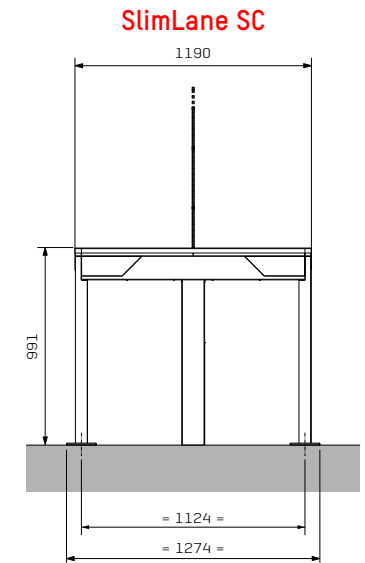
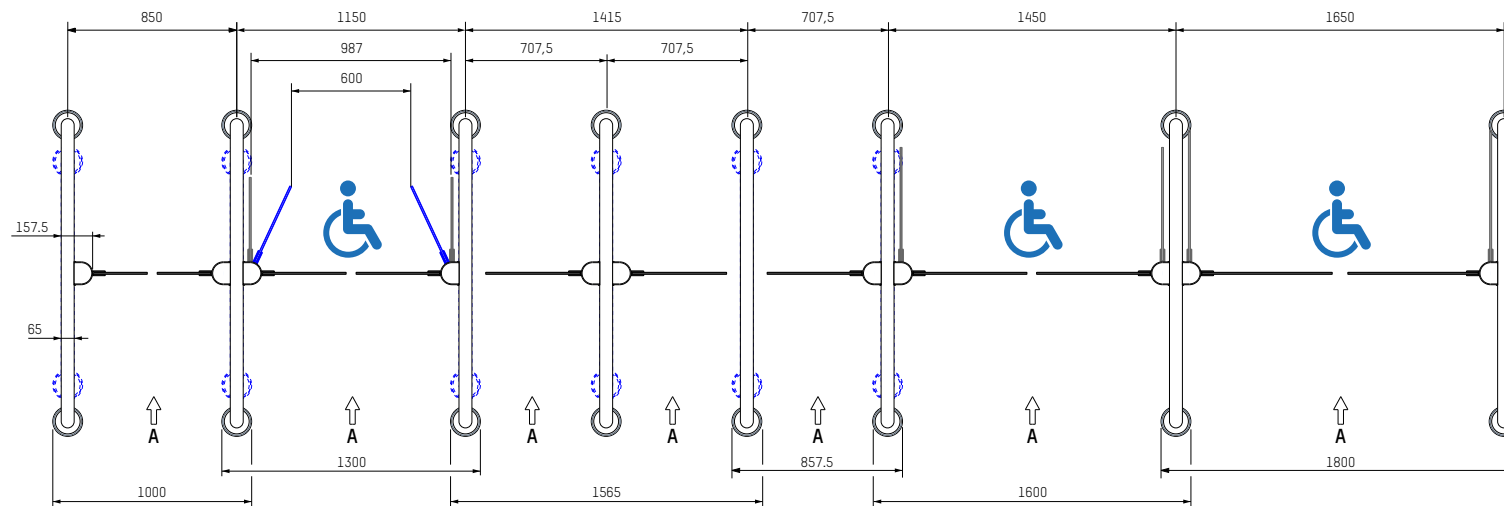
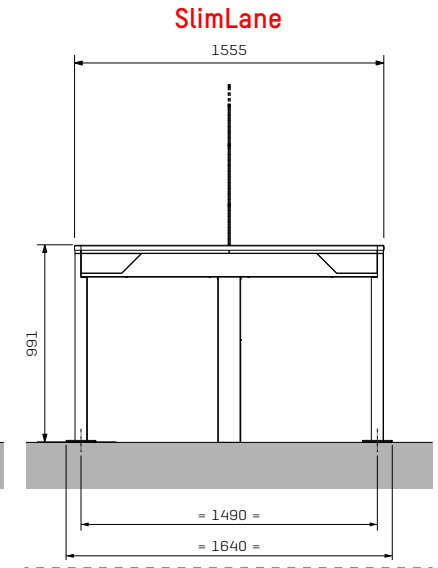
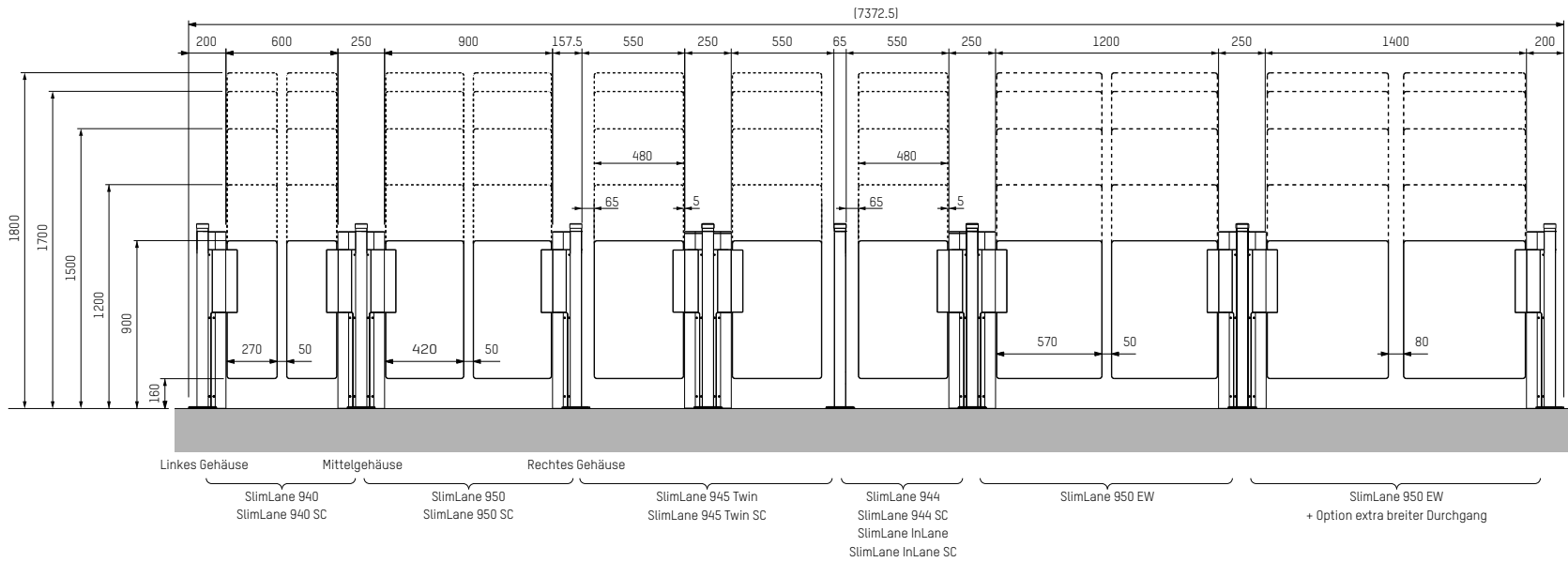

## ALLGEMEINE ABMESSUNGEN (MM) – PRODUKTE MIT OPTION (VERLÄNGERTES) ERWEITERUNGSGEHÄUSE

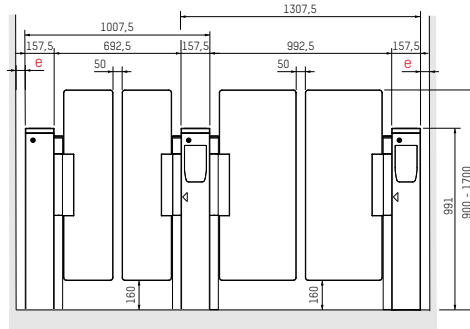

<sup>(1)</sup> = Standard Erweiterungsgehäuse.  
<sup>(2)</sup> = verlängertes Erweiterungsgehäuse.  
e = MINIMUM 50 mm

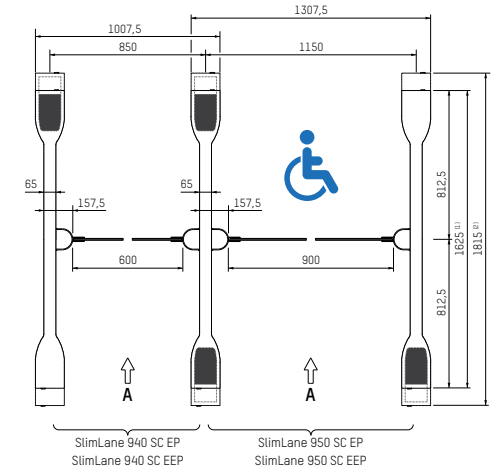
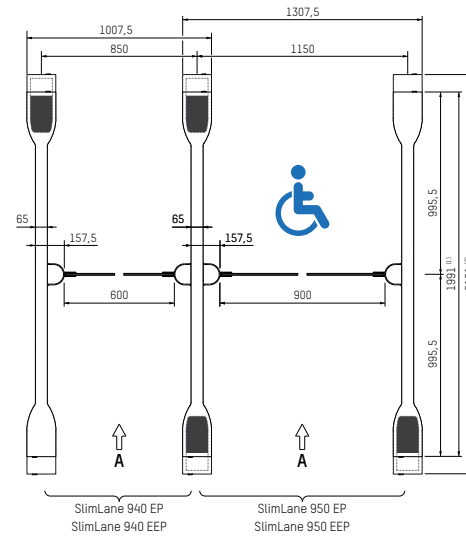
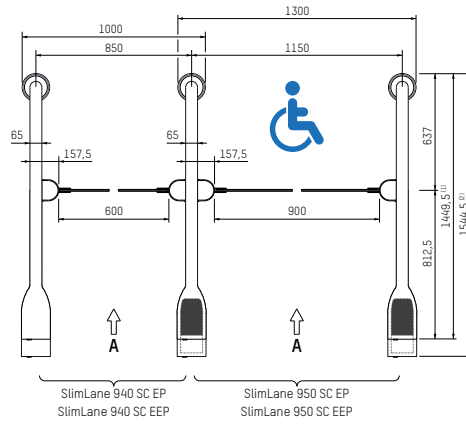
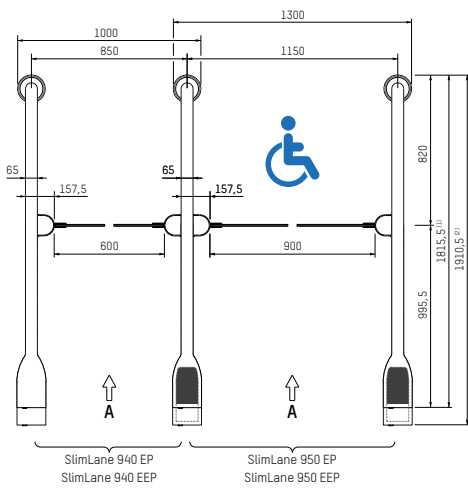
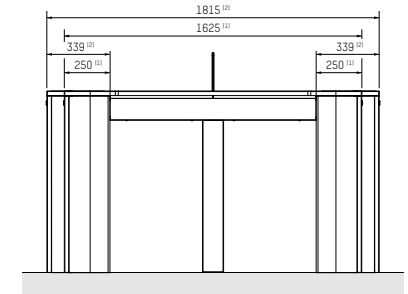
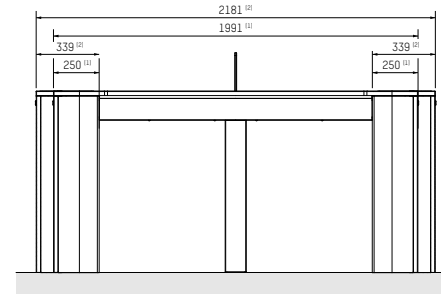
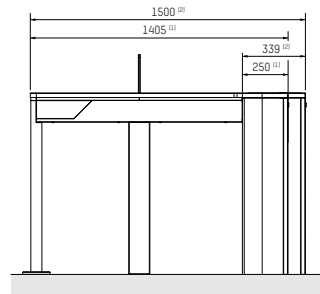
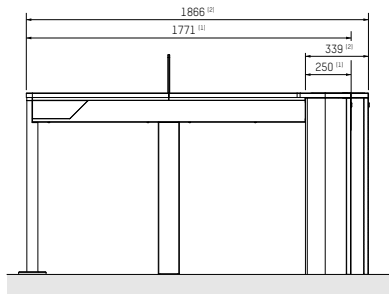



## NIEDRIGES ODER HOHES GLASLEITELEMENT (OPTION)

3 Konfigurationen sind möglich:

- A** Endpfosten
- B** Eckpfosten
- C** Zwischenpfosten

### Niedriges Glasleitelement

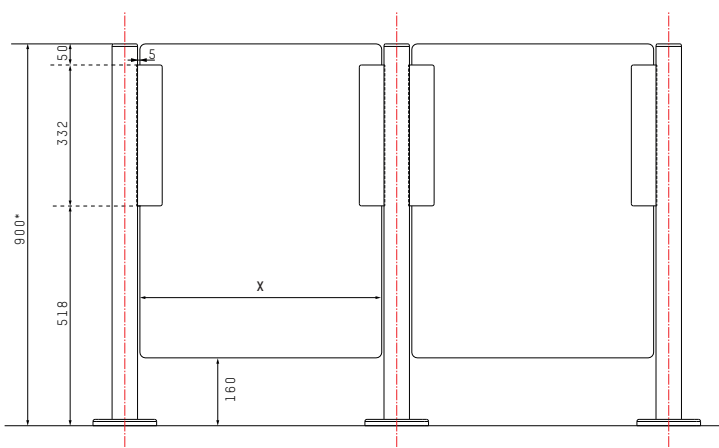

\* möglich auch bei 1200mm hohen Glasscheiben

### Hohes Glasleitelement

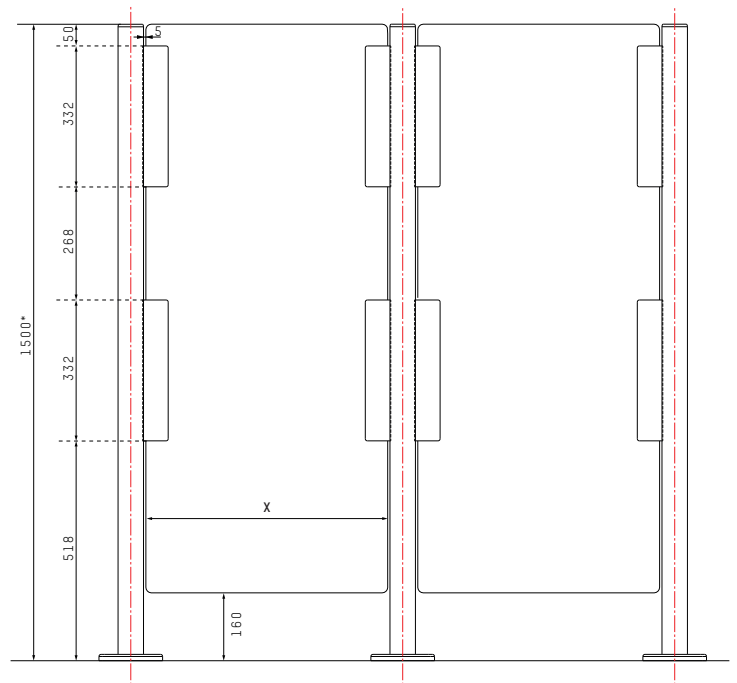

\* möglich auch bei 1700 und 1800mm hohen Glasscheiben

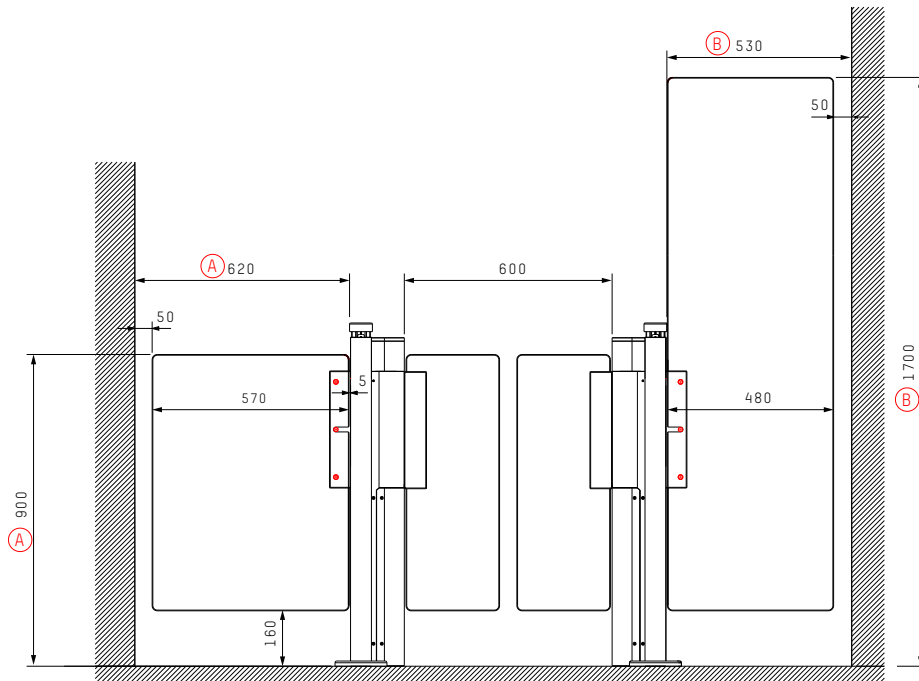

SEITLICHE GLAS- SPERRELEMENTE (OPTION) **D**

Maximale Glasbreite wie folgt:

- 570mm für Höhe 900mm **(A)**.
- 480mm für alle Höhen bis 1700mm Höhe **(B)**.
- 450mm für Höhe 1800mm.

**Anmerkung:** Größere Breiten können durch den Einsatz eines Pfostens am Ende des Sperrelements erreicht werden.

**Anmerkung:** Die Sperrelemente werden an der Rückseite des Antriebspfostens montiert.

## KOMBINATION AUS NIEDRIGES/HOHES GLASLEITELEMENT MIT GLASHALTER AN SLIMLANE

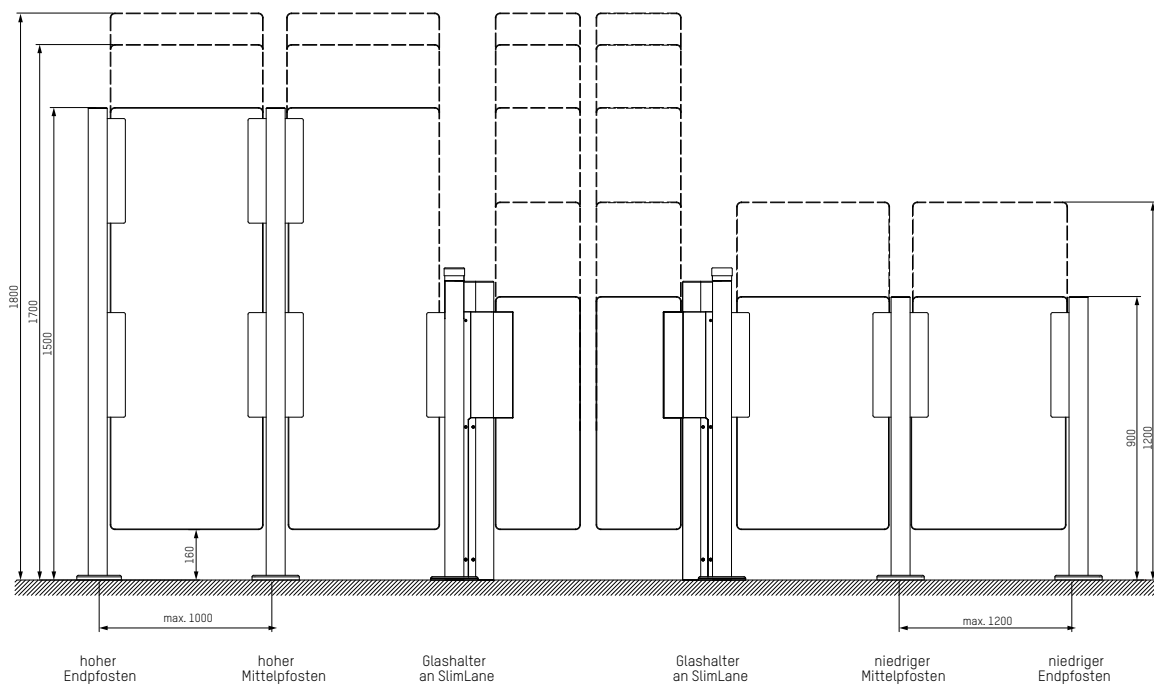

## MAXIMAL VERFÜGBARER PLATZ FÜR KARTENLESEREINBAU

### IM HANDLAUF

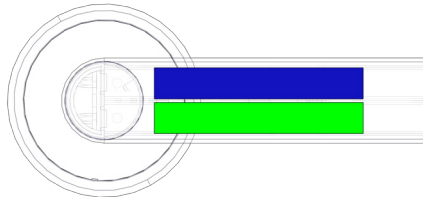
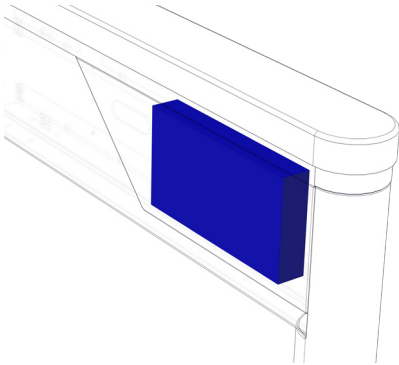

1 oder 2x  
162 x 85,5 x 24,1 mm

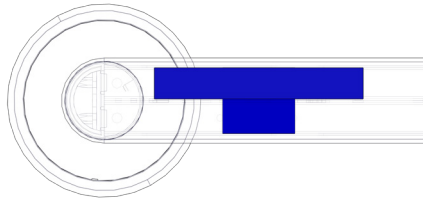
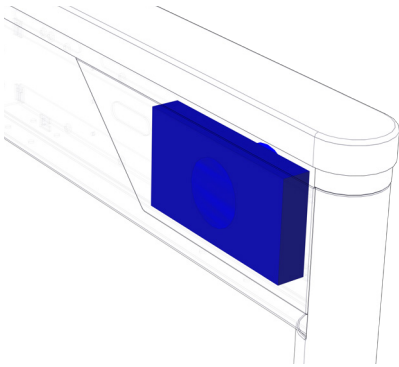

1x  
162 x 85,5 x 24,1 mm + Zylinder Ø 56 mm  
über eine zusätzliche Tiefe von 27 mm  
oder  
Nur Zylinder Ø 56 mm über eine Tiefe von 51 mm

### MIT ERWEITERUNGSGEHÄUSE (EP)

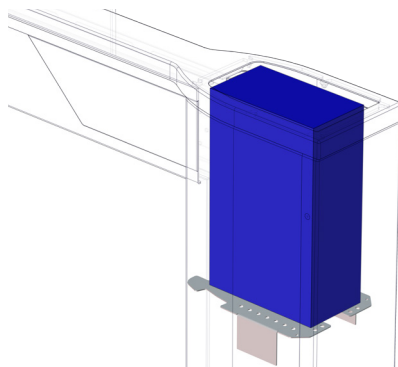

185 x 110 x 285 mm

### MIT VERLÄNGERTEM ERWEITERUNGSGEHÄUSE (EEP)

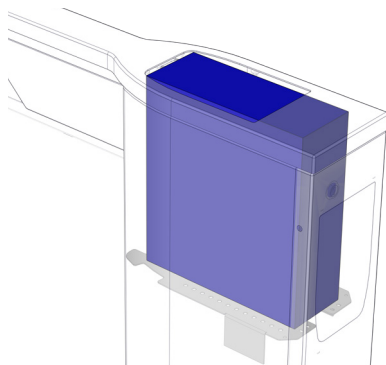

260 x 95 x 285 mm

MIT SEPARATER SÄULE

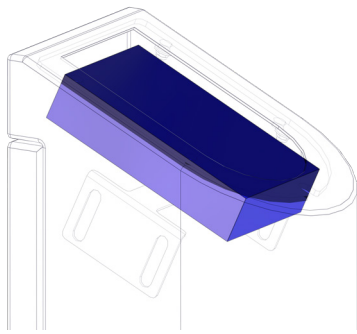

135 x 80 x 30 mm

## MONTAGEKONSOLLE FÜR KARTENLESER AM PFOSTEN DES HANDLAUFS

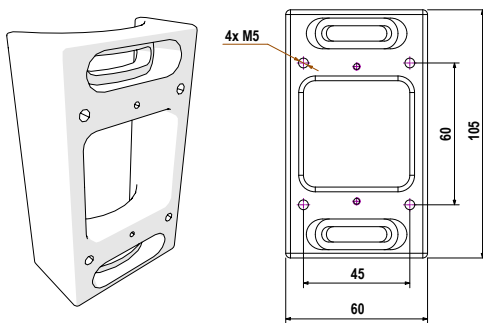

Anmerkung: Bei Fragen in Bezug auf den zu verwendenden Kartenleser nehmen Sie bitte Kontakt mit Ihrem zuständigen Vertriebsmitarbeiter auf.

**Hauptsitz**  
Avenue Mercator, 5  
1300 Wavre - Belgien

✉ sales.asgroup@automatic-systems.com

☎ +32.(0)10.23.02.11

🌐 www.automatic-systems.com



Heinze



AS-WEBSEITE

SlimLane-FT-DE-05